

# プロペラシャフトリフター

## PROPELLER SHAFT LIFTER

### MODEL APSL-150L/150H

**プロペラシャフト スタビライザー** の  
**脱着作業が一人で安全に行える万能リフター**

**大型車の重整備を省力化!**



**コンパクトサイズで作業スペースを確保、移動や収納も便利!**

#### ロータイプ APSL-150L

テストリフトやリジッドラック使用時など、低い位置での作業に最適です。

角度調整機能

高さスライド機能



上昇操作  
ハンドル仕様



#### ハイトタイプ APSL-150H

ツインパワーでリフトアップした際など、高い位置での作業に最適です。

角度調整機能

高さスライド機能



上昇操作  
足踏みペダル仕様



■ オプション

品名	ブレーキドラム用アタッチメント
商品コード	05200633
商品	 <p>ロータイプのみ</p> <p>アタッチメントを取り替えれば、ブレーキドラムの点検に使用できます。 ※ハイタイプには使用できません。</p>

■ 外観図

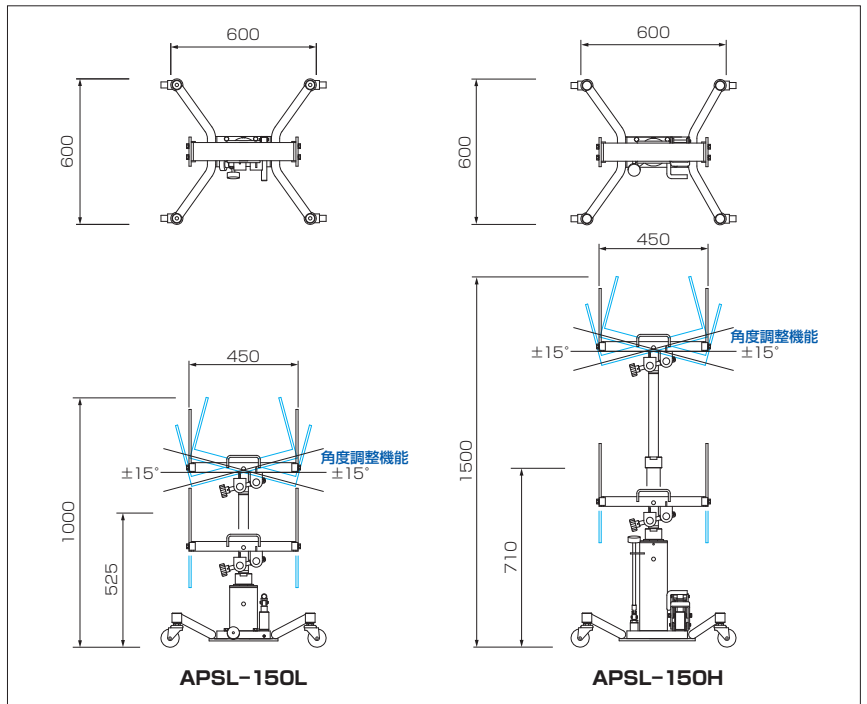

■ 仕様

型 式		APSL-150L	APSL-150H	
能力	(kg)	150		
リフト揚程	(mm)	325	640	
ツメ高さ調整量	(mm)	150		
最低位	(mm)	525	710	
最高位	(mm)	1,000	1,500	
受け部チルト	(°)	±15		
ツメ間ピッチ幅	(mm)	450		
本体寸法	(mm)	W600×D600×H525~1,000	W600×D600×H710~1,500	
本体重量	(kg)	33	42	
付属品		締め付けベルト		
オプション		キャスターSTOPパー		
ブレーキドラム用 アタッチメント装着時 (オプション)	ドラム中心最低位	(mm)	583	—
	ドラム中心最高位	(mm)	908	—
	リフト揚程	(mm)	325	—
	受け部チルト	(°)	±8	—

■この製品をお使いになる時は、納品時のマニュアルに記載されている **▲危険 ▲警告 ▲注意** の欄を熟読の上、正しくご使用ください。

保守点検のおすすめ

ANZEN製品を長くご利用いただくため、保守点検サービス（有料）のご利用をおすすめします。  
お近くの営業マンまでお問い合わせください。

24時間サービス体制

ANZEN製品を「安心」してご利用いただくために、24時間サービス（ボイスワープ）対応をいたしております。営業時間外、および休日におけるサービス電話受付ができます。下記の営業所の電話に連絡していただければできる限り迅速な対応をいたします。

ANZENカスタマーサービス

☎ 0120-01-6361 当社の製品およびサービス、その他に関するお問い合わせは左記のフリーダイヤルまでお気軽にどうぞ。  
受付時間：月～金（AM9：00～PM5：00）

**ANZEN** 〒108-0023 東京都港区芝浦4-16-25  
安全自動車株式会社 TEL(03)5441-3412 FAX(03)5441-8848  
ANZENホームページ <http://www.anzen.co.jp>

札幌支店	札幌市中央区南19条西8-2-21	TEL(011)511-6241(代)
釧路営業所	TEL(0154)24-0161(代)	
仙台支店	仙台市宮城野区日の出町2-2-8	TEL(022)236-1211(代)
盛岡営業所	TEL(019)637-8711(代)	郡山営業所 TEL(024)942-5311(代)
関東支店	戸田市氷川町2-8-31	TEL(048)447-6881(代)
水戸営業所	TEL(029)241-0932(代)	宇都宮営業所 TEL(028)635-8821(代)
新潟営業所	TEL(025)274-7131(代)	高崎出張所 TEL(027)384-3001(代)
東京支店	東京都港区芝浦4-16-25	TEL(03)5441-3413(代)
千葉営業所	TEL(047)467-1238(代)	横浜営業所 TEL(045)391-9913(代)
名古屋支店	名古屋市中区金山5-12-3	TEL(052)871-1811(代)
金沢営業所	TEL(076)248-0499(代)	静岡営業所 TEL(054)236-5066(代)
大阪支店	大阪市西淀川区御幣島2-1-14	TEL(06)6472-0361(代)
岡山営業所	TEL(086)434-0259(代)	
福岡支店	福岡市東区多の津3-7-7	TEL(092)623-4646(代)
南九州営業所	TEL(096)370-7011(代)	沖縄営業所 TEL(098)876-3873(代)

広島安全(株)	広島市安佐南区祇園4-50-6	TEL(082)832-3630(代)
高松安全(株)	高松市木太町二区1119-3	TEL(087)868-2452(代)
(株)松本安全	松本市大村383-11	TEL(0263)45-2181(代)

APSL-150L CD:05200631  
APSL-150H CD:05200632

CAT1.00906.010418.1587

本仕様は予告なく変更することがありますので、ご了承ください。