

ピットリフト

PIT LIFT

MODEL APLシリーズ

クイック整備や足回り整備に最適なピットリフトシリーズ

2柱式 APL-12W 能力12t



- 2柱式車両支持2点タイプ
- 電動油圧駆動
- 豊富なアタッチメント
- 多車種に対応!
- 作業スペースを広く確保
- 受台の幅が広く、低床バスやエアサスペンション車両など幅広い車種の整備に最適です。

1柱式 APL-10S 能力10t



- 1柱式車両支持1点タイプ
- 電動油圧駆動
- 受皿ボルト避け半円カット付き
- 2段式ラム採用
- センターリフト左右オフセット可能
- デフを確実にセット。車両のセッティングがクイックなピットリフトのスタンダードタイプ。

1柱式 APL-10T 能力10t

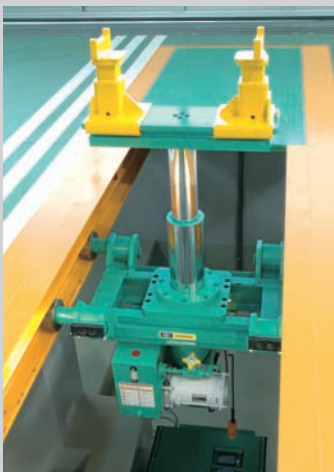

- 1柱式車両支持2点タイプ
- 電動油圧駆動
- 豊富なアタッチメント
- 2段式ラム採用
- センターリフト左右オフセット可能
- 車両2点支持によって、リフトアップ時の安定感に優れています。セッティング時の位置合わせも自由自在!

1柱式 APL-10A 能力10t



- 1柱式車両支持1点タイプ
- エア油圧駆動
- 受皿ボルト避け半円カット付き
- 受皿の左右移動がスムーズ
- センターリフト左右オフセット可能
- 機能性とコストパフォーマンスを両立するエアタイプ。デフ部ボルトを避けて安全にリフトアップできます。

フロアリフトと組み合わせて作業効率アップ! ピットリフト組み合わせ例



※フロアリフトとピットリフトの組み合わせについては最寄りの営業所にお問い合わせください。

■ 外観図

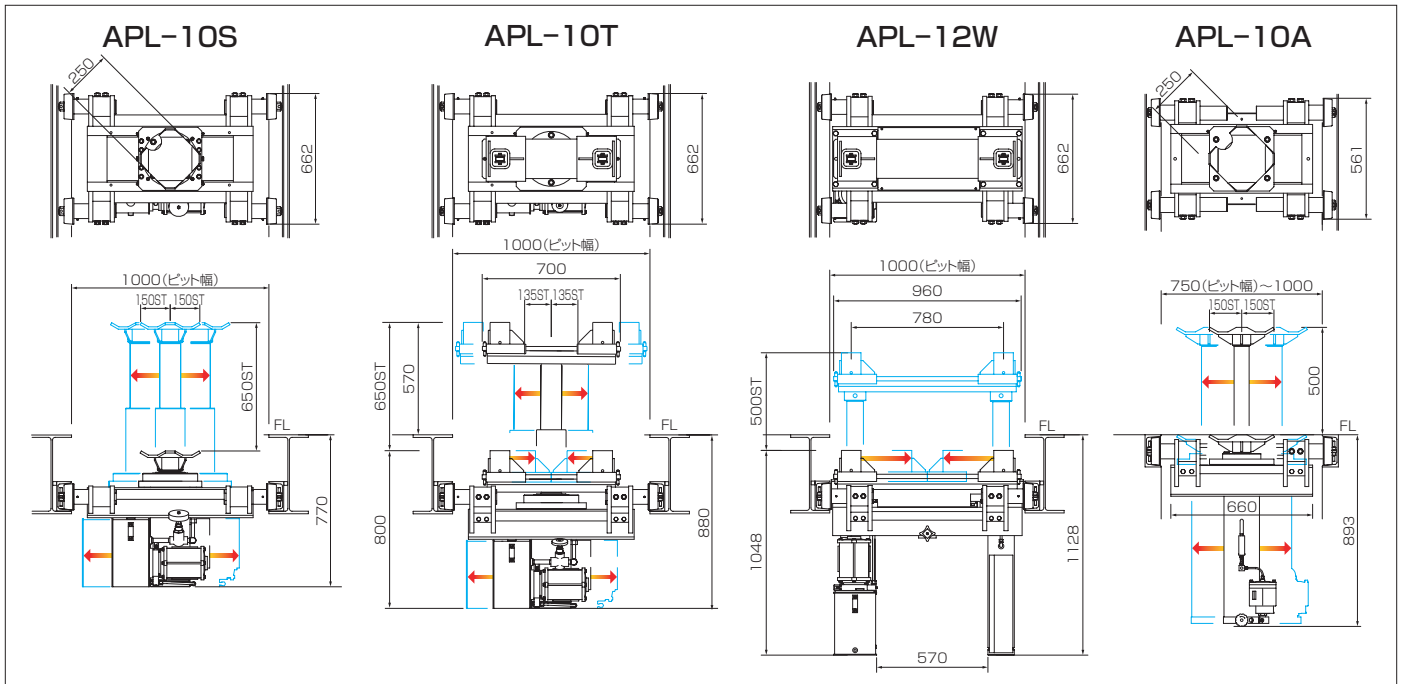

■ アタッチメント(APL-10T/APL-12W対応)

品名	Fアクスルアタッチメント	Rアクスル&フレームアタッチメント	Rアタッチメントポスト	Pフレームポスト	バスリアアタッチメント
商品コード	05080415	05080416	05080417	05080418	05080419
商品					

■仕様

型式	APL-10S	APL-10T	APL-12W	APL-10A
クイック整備	○	○	○	○
足回り整備	○	◎	◎	○
車検整備	○	◎	◎	○
能力 (t)	10		12	10
ピット幅 (mm)	1,000			750~1,000
揚程 (mm)	650		500	
駆動方式	電動油圧式			エア油圧式
昇降方式	上昇:リモートコントロール/下降:手動バルブ(無負荷時)、リモートコントロール(負荷時)			上昇:エアバルブ/下降:手動バルブ
電源 (V/kW)	AC200/2.2			—
上昇時間 (50/60Hz) (s)	約65/55		約41/34	120(無負荷)
受皿寸法 (mm)	250×250	アタッチメントによる		250×250
本体重量 (kg)	420	485	550	220

●作業の際は、必ずリジッドラック等で車両保持をおこなってください。●既存ピットへの納入が可能です。詳しくは最寄りの営業所までお問い合わせください。
●フロアリフトとピットリフトの組み合わせについては、最寄りの営業所にお問い合わせください。●各種オプション機能が選択可能です。詳しくは最寄りの営業所にお問い合わせください。

■この製品をお使いになる時は、納品時のマニュアルに記載されている **危険** **警告** **注意** の欄を熟読の上、正しくご使用ください。

保守点検のおすすめ ANZEN製品を長くご活用いただくため、保守点検サービス（有料）のご利用をおすすめします。お近くの営業マンまでお問い合わせください。

24時間サービス体制 ANZEN製品を「安心」してご利用いただくために、24時間サービス（ボイスワープ）対応をいたしております。営業時間外、および休日におけるサービス電話受付ができます。下記の営業所の電話に連絡していただければできる限り迅速な対応をいたします。

ANZENカスタマーサービス ☎ **0120-01-6361** 当社の製品およびサービス、その他に関するお問い合わせは左記のフリーダイヤルまでお気軽にどうぞ。受付時間：月～金（AM9：00～PM5：00）

ANZEN 〒108-0023 東京都港区芝浦4-16-25
安全自動車株式会社 TEL(03)5441-3412 FAX(03)5441-8848
ANZENホームページ <http://www.anzen.co.jp>

札幌支店	札幌市中央区南19条西8-2-21	TEL(011)511-6241(代)
釧路営業所	TEL(0154)24-0161(代)	
仙台支店	仙台市宮城野区日の出町2-2-8	TEL(022)236-1211(代)
盛岡営業所	TEL(019)637-8711(代)	郡山営業所 TEL(024)942-5311(代)
関東支店	戸田市氷川町2-8-31	TEL(048)447-6881(代)
水戸営業所	TEL(029)241-0932(代)	宇都宮営業所 TEL(028)635-8821(代)
新潟営業所	TEL(025)274-7131(代)	高崎出張所 TEL(027)384-3001(代)
東京支店	東京都港区芝浦4-16-25	TEL(03)5441-3413(代)
千葉営業所	TEL(043)379-1548(代)	横浜営業所 TEL(045)391-9913(代)
名古屋支店	名古屋市中区金山5-12-3	TEL(052)871-1811(代)
金沢営業所	TEL(076)248-0499(代)	静岡営業所 TEL(054)236-5066(代)
大阪支店	大阪市西淀川区御幣島2-1-14	TEL(06)6472-0361(代)
岡山営業所	TEL(086)434-0259(代)	
福岡支店	福岡市東区多の津3-7-7	TEL(092)623-4646(代)
南九州営業所	TEL(096)370-7011(代)	沖縄営業所 TEL(098)876-3873(代)

広島安全(株)	広島市安佐南区祇園4-50-6	TEL(082)832-3630(代)
高松安全(株)	高松市木太町二区1119-3	TEL(087)868-2452(代)
(株)松本安全	松本市大村383-11	TEL(0263)45-2181(代)

APL-10S	CD:05080401
APL-10T	CD:05080403
APL-12W	CD:05080405
APL-10A	CD:05080407

CAT1.1'1109_010418_2190
本仕様は予告なく変更することがありますので、ご了承ください。