

エンジンリフター

ENGINE LIFTER

MODEL **AEL-500/1000**

エンジン・ミッション同時脱着に対応!
高い安全性・作業性を誇るエンジンリフター

基本機能充実のスタンダードタイプ

便利機能満載の高重量タイプ



能力
500kg



能力
1000kg

AEL-500

- 安全面に配慮
- 上昇・下降操作
- 左右スライド天板
- 作業台に早変わり!
- 余裕の収納力
- エンジンクレーンとの併用可能

AEL-1000

- 安全面に配慮
- 上昇・下降操作
- 左右スライド天板
- 廃油回収機構
- 作業台に早変わり!
- 余裕の収納力
- エンジンクレーンとの併用可能

安全性 2種類の安全機構

落下防止装置

落下防止装置(機械式)と過大流量遮断弁(ヒューズ弁)の安全機構を完備。さらに、エア駆動には専用の操作バルブを使用。操作時の危険が伴わない安全設計になっています。

過大流量遮断弁

作業性 上昇・下降操作

エアホーススイッチ①で上昇させ、微調節を足踏みペダル②で行います。

下降時はロック解除ペダル①を踏み、リリースハンドル②を回転させます。

上昇時

下降時



充実機能

左右スライド天板 AEL-500:オプション対応 AEL-1000:標準装備

エンジン・ミッションを取りつける際、リフター本体を固定したまま、ダイヤル操作でテーブルをスライドさせることができ、位置調整可能です。

廃油回収機構 AEL-1000のみ

エンジン脱着時にこぼれたオイルやLLCなどの廃油は溝で受け、回収箱に溜められます。

左右±75mm

回収箱 (確認窓付き)

写真はAEL-1000

便利な機能

作業台に早変わり! ハンドルとエアホースを取り外せば作業台としても使用できます。

余裕の収納力 オプション品や脱着したハンドル類を収納!

エンジンクレーンとの併用可能

パイプ取り付けブラケット(オプション)使用でパイプ(別売)が取り付けられます。

アームをテーブルの中心にセットでき、バランス良く吊ることが出来ます。

写真はAEL-1000

写真はGP-10/L

■ 調整アタッチメントと調整アタッチメント用スペーサーの使用法(オプション)

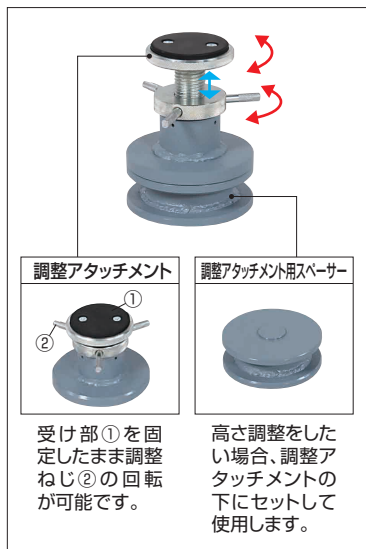

■ 外観図

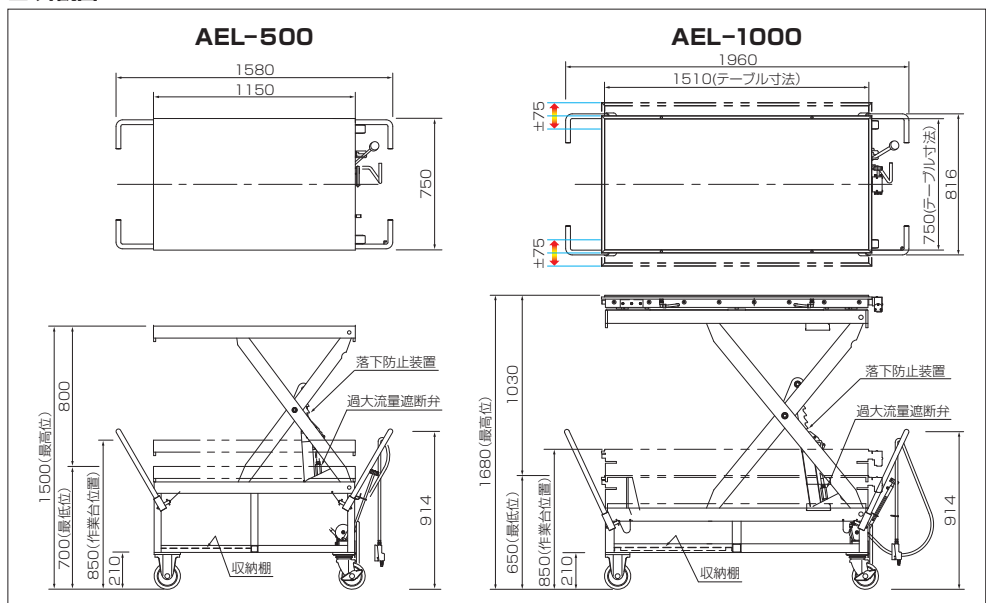

■ オプション

品名	調整アタッチメント	調整アタッチメント用スペーサー	ゴムパッド	パイプ取り付けブラケット(短:1000)	パイプ取り付けブラケット(長:3000)	ゴムマット	左右スライド天板
商品コード	05351004	05351006	05351002	05351008	05350503	05350502	05350512
商品							
	4個セット	4個セット	4個セット				
AEL-500	○	○	○	-	○	○	○※1
AEL-1000	○	○	○	○	-	-※2	-※2

※1注文時対応となりません(後付け不可) ※2:AEL-1000は標準装備

■ 仕様

型 式	AEL-500/T/L	AEL-1000
能力 (kg)	500	1,000
テーブル寸法 (mm)	1,150×750	1,510×750
最低位 (mm)	700	650
最高位 (mm)	1,500	1,680
揚程 (mm)	800	1,030
作業台位置 (mm)	850	
エア使用圧 (MPa)	0.4	
テーブル左右移動量 (mm)	-	±75
車輪	ウレタン車輪	硬質ナイロン車輪
本体寸法 (mm)	W750×D1,580×H914	W816×D1,960×H914
本体重量 (kg)	236	500
標準付属品	ラッシングベルト(2本)	
	-	ベルト用グリップ(4本)

■ AEL-500DX(AEL-500+左右スライド天板)



■ この製品をお使いになる時は、納品時のマニュアルに記載されている **危険** **警告** **注意** の欄を熟読の上、正しくご使用ください。

保守点検のおすすめ

ANZEN製品を長くご活用いただくため、保守点検サービス(有料)のご利用をおすすめします。お近くの営業マンまでお問い合わせください。

24時間サービス体制

ANZEN製品を「安心」してご利用いただくために、24時間サービス(ボイスワープ)対応をいたしております。営業時間外、および休日におけるサービス電話受付ができます。下記の営業所の電話に連絡していただければできる限り迅速な対応をいたします。

ANZENカスタマーサービス

0120-01-6361 当社の製品およびサービス、その他に関するお問い合わせは左記までお気軽にどうぞ。受付時間:月~金 (AM9:00~PM5:00)

ANZEN 〒108-0023 東京都港区芝浦4-16-25
安全自動車株式会社 TEL(03)5441-3412 FAX(03)5441-8848
ANZENホームページ <http://www.anzen.co.jp>

札幌支店	札幌市中央区南19条西8-2-21	TEL(011)511-6241(代)
釧路営業所	TEL(0154)24-0161(代)	
仙台支店	仙台市宮城野区日の出町2-2-8	TEL(022)236-1211(代)
盛岡営業所	TEL(019)637-8711(代)	郡山営業所 TEL(024)942-5311(代)
関東支店	戸田市氷川町2-8-31	TEL(048)447-6881(代)
水戸営業所	TEL(029)241-0932(代)	宇都宮営業所 TEL(028)635-8821(代)
新潟営業所	TEL(025)274-7131(代)	高崎出張所 TEL(027)384-3001(代)
東京支店	東京都港区芝浦4-16-25	TEL(03)5441-3413(代)
千葉営業所	TEL(043)302-5771(代)	横浜営業所 TEL(045)391-9913(代)
名古屋支店	名古屋市中区金山5-12-3	TEL(052)871-1811(代)
金沢営業所	TEL(076)248-0499(代)	静岡営業所 TEL(054)236-5066(代)
大阪支店	大阪市西淀川区御幣島2-1-14	TEL(06)6472-0361(代)
岡山営業所	TEL(086)434-0259(代)	
福岡支店	福岡市東区多の津3-7-7	TEL(092)623-4646(代)
南九州営業所	TEL(096)370-7011(代)	沖縄営業所 TEL(098)876-3873(代)

広島安全(株)	広島市安佐南区祇園4-50-6	TEL(082)832-3630(代)
高松安全(株)	高松市木太町1119-3	TEL(087)868-2452(代)
(株)松本安全	松本市大村383-11	TEL(0263)45-2181(代)

AEL-500 CD:05350510
AEL-1000 CD:05351001

CAT1.1'1405_010418_2464

本仕様は予告なく変更することがありますので、ご了承ください。