

フラットBSテスター ブレーキ・速度計複合試験機

FLAT BRAKE
SPEED METER TESTER MODEL BSシリーズ

フルフラットで工場的美観を保ち、
作業の安全性と効率を一段と向上!

中型トラック

架装車(パッカー・ユニク車)

特装車

軸重 3.6t までの幅広い車種に対応! ※BS-212/210S/210



写真はBS-212

軸重 3.6t

BS-212/210S/210

軸重 3t

BS-205S/204



高さ 250mm
薄型ボディー

省スペース
を実現

本体高さは250mmの薄型設計で多層階の工場への設置にも最適です。
また既存のテスターのピットを利用できるので、代替えにもオススメです。

フルフラット
ボディー

ANZENオリジナル

ローラーは3タイプから選べます

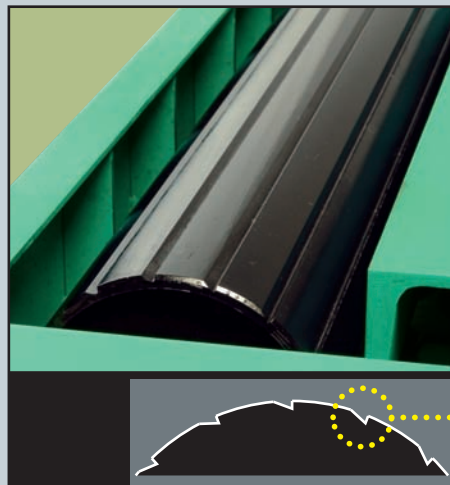

溝型静音ローラー

BS-212

独自のローラーで制動力・耐久性はそのまま、スピード測定時の金属摩擦音を低減。一般的に耳障りとされる800Hz~2.5kHzの騒音レベルを低減し、キーンという不快な高音を抑えます。

ローラー面に沿うような溝形状で、タイヤ回転時の引っかかりを軽減し、静音性が向上しました。

サイレントローラー

BS-210S/BS-205S

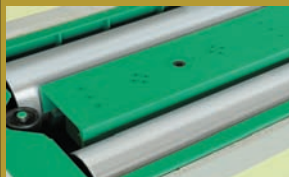

ローラー表面に無数のくぼみをつけたサイレントタイプ。ソフトな接触でタイヤに優しく、金属摩擦音を低減。騒音対策に取り組みされている工場にオススメです。

溝切りローラー

BS-210/BS-204



コストパフォーマンスに優れた溝切りタイプ。降雪地域における車両検査時など、あらゆる用途に適用できます。

見やすく、わかりやすい大型デジタル指示計 **デジタルメーター方式**

ワイヤレスリモコン操作により、スイッチひとつでブレーキ/スピード測定に切り替えられ、運転席からもラクに操作ができます。

●スタンドタイプ



ワイヤレスリモコン
標準装備

- 用途に応じリアル表示、ホールド表示で使用可能。
- スピード測定時:通常の測定に加え、40km/h走行時のスピードメーター換算値を表示します。
- ブレーキ測定時:左右輪の合計・差・合計の最高値・最大値を細かく表示できます。

●吊り下げタイプ

サービスステールの作業スペースを有効利用できます。



ワイヤレスリモコン
標準装備



■ 外観図

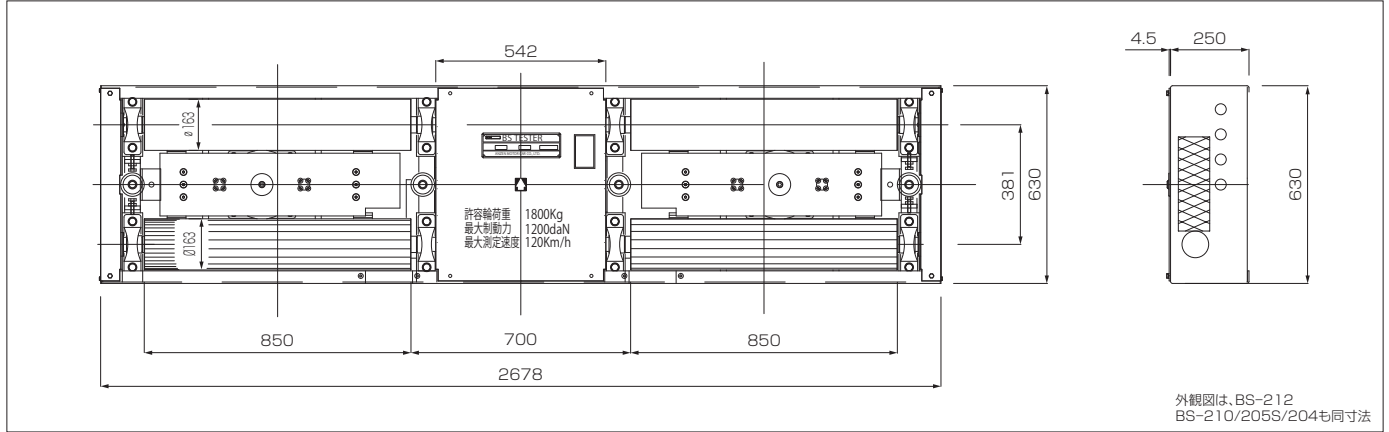

■ 仕様(本体部)

型 式	BS-212	BS-210S	BS-210	BS-205S	BS-204	
国土交通省届出型式	BS-212	BS-210S	BS-210	BS-205S	BS-204	
型式試験番号	JASEA-B-S-42	JASEA-B-S-27	JASEA-B-S-26	JASEA-B-S-12	JASEA-B-S-6	
許容軸重 (kg)	3,600			3,000		
ローラー	ローラー形状	前輪:平滑、後輪:溝切り加工	前後輪:ショット加工	前輪:平滑、後輪:溝切り加工	前後輪:ショット加工	
	外径×長さ (mm)	φ163×850				
	前後軸間隔 (mm)	381				
	ローラーの中心間隔 (mm)	1,550				
	ローラー間の内幅/外幅 (mm)	700/2,400				
	回転数(50/60Hz) (r/min)	6.2/7.5				
ブレーキ	最大制動力 (daN)	1,200(連続30秒以内)			1,000(連続30秒以内)	
	検出器	ロードセル				
スピードメーター	最大試験速度 (km/h)	120(連続60秒以内)				
	常用最大速度 (km/h)	80				
	検出器	ロータリーエンコーダー				
使用エア圧 (MPa)	0.97					
電源(制御部/モーター)	AC100V 1A/AC200V 0.75kW×2					
本体寸法 (mm)	W2,678×L630×D250					
本体重量 (kg)	約580			約530		

■ 仕様(指示部)

型 式	BS-212/210S/210	BS-205S/204
表示方式	デジタルメーター	
ディスプレイ	指示範囲 (daN)	0~1,200
	最小表示 (daN)	1
スピードメーター	指示範囲 (km/h)	0~120
	最小表示 (km/h)	0.1
速度確認装置(ガウ)	無(設定変更可能)	
指示計寸法(W×D×H) (mm)	W460×D100×H275	

■この製品をお使いになる時は、納品時のマニュアルに記載されている **危険** **警告** **注意** の欄を熟読の上、正しくご使用ください。

保守点検のおすすめ

ANZEN製品を長くご活用いただくため、保守点検サービス(有料)のご利用をおすすめします。お近くの営業マンまでお問い合わせください。

24時間サービス体制

ANZEN製品を「安心」してご利用いただくために、24時間サービス(ボイスワープ)対応をいたしております。営業時間外、および休日におけるサービス電話受付ができます。下記の営業所の電話に連絡していただければできる限り迅速な対応をいたします。

ANZENカスタマーサービス

☎ 0120-01-6361 当社の製品およびサービス、その他に関するお問い合わせは左記のフリーダイヤルまでお気軽にどうぞ。受付時間:月~金(AM9:00~PM5:00)

ANZEN 〒108-0023 東京都港区芝浦4-16-25
安全自動車株式会社 TEL(03)5441-3412 FAX(03)5441-8848
ANZENホームページ <http://www.anzen.co.jp>

札幌支店	札幌市中央区南19条西8-2-21	TEL(011)511-6241(代)
釧路営業所	TEL(0154)24-0161(代)	
仙台支店	仙台市宮城野区日の出町2-2-8	TEL(022)236-1211(代)
盛岡営業所	TEL(019)637-8711(代)	郡山営業所 TEL(024)942-5311(代)
関東支店	戸田市氷川町2-8-31	TEL(048)447-6881(代)
水戸営業所	TEL(029)241-0932(代)	宇都宮営業所 TEL(028)635-8821(代)
新潟営業所	TEL(025)274-7131(代)	高崎出張所 TEL(027)384-3001(代)
東京支店	東京都港区芝浦4-16-25	TEL(03)5441-3413(代)
千葉営業所	TEL(043)379-1548(代)	横浜営業所 TEL(045)391-9913(代)
名古屋支店	名古屋市中区金山5-12-3	TEL(052)871-1811(代)
金沢営業所	TEL(076)248-0499(代)	静岡営業所 TEL(054)236-5066(代)
大阪支店	大阪市西淀川区御幣島2-1-14	TEL(06)6472-0361(代)
岡山営業所	TEL(086)434-0259(代)	
福岡支店	福岡市東区多の津3-7-7	TEL(092)623-4646(代)
南九州営業所	TEL(096)370-7011(代)	沖縄営業所 TEL(098)876-3873(代)
広島安全(株)	広島市安佐南区祇園4-50-6	TEL(082)832-3630(代)
高松安全(株)	高松市木太町1119-3	TEL(087)868-2452(代)
(株)松本安全	松本市大村383-11	TEL(0263)45-2181(代)

BS-212-DS	CD:01121451
BS-210S-DS	CD:01121389
BS-210-DS	CD:01121393
BS-205S-DS	CD:01121434
BS-204-DS	CD:01121385

CAT1.1'1212_010418_2299

本仕様は予告なく変更することがありますので、ご了承ください。