

フロアリフト FLOOR LIFT

MODEL AFLシリーズ

車種や作業に合わせて使い方自由!

小型車から大型車まで、1台のフロアリフトで多車種の整備に対応!

マルチ整備システム

どんな車両にもスムーズに対応できるフロアリフトと多様な周辺機器を自由に組み合わせ
お客様の用途に応じたサービス環境をトータルプロデュースします!

クイック整備

オイル交換や下回り点検などのクイック整備を行うことができます。

重整備

ミッションやクラッチの脱着など、重整備の作業負担を軽減することができます。

お客様のニーズに合わせたフロアリフトをご提供

標準タイプ

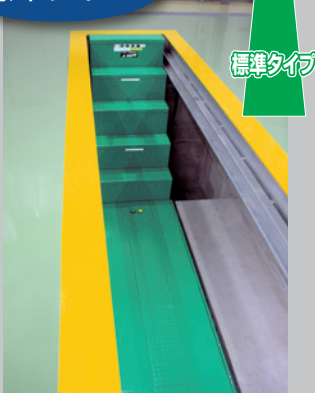

リフト下降と同時に階段が現れ上りがスムーズ。安全面にも配慮。

2分割タイプ



車種に合わせて2分割で効率整備!

フロアリフトが2つに分割するので、車両の前後で別々の作業が可能。また2台の車両を同時に整備することもできます。



フロアリフトの地下をつなげて、多様な作業空間を創出! 明るいビット内は多彩な周辺機器を配置でき、有効活用できます。

3分割タイプ



3分割でさらに多彩に! 小型車~大型車まで車両に合わせてリフトのサイズをカスタマイズできます。



上昇時

上昇時、床面はフラット



下降時

小型車から大型車まで、整備する車の横幅に合わせて使用するリフトを選ぶので、1台のフロアリフトで多車種の整備が効率良くできます。

組み合わせで使用すれば作業性がグンと向上!

テストリフト

中・大型車のクイック整備に
力強い味方!



フラット&フラット
足元すっきり
ラクラク作業

- 軽量化したアタッチメントは作業員の負担を軽減します。
- 片手でも操作がラクなフローティング式スライドアーム。

ピットリフト

用途に応じて選べるピットリフト!

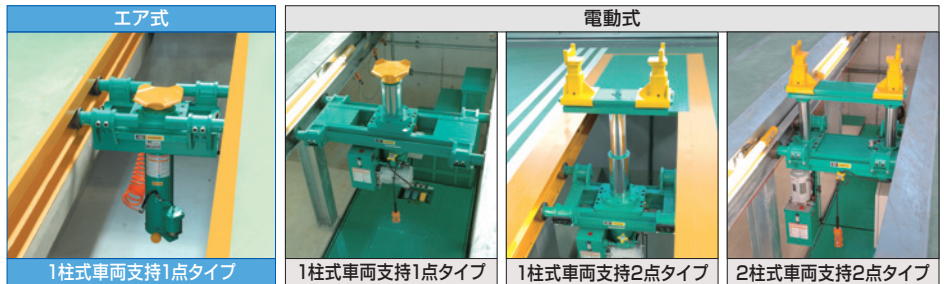

受け皿の左右移動がスムーズでクイックなセッティングが可能。

車両2点支持によってリフトアップ時の安定感に優れています。

※作業の際は必ずリジッドラックなどで車両保持を行ってください ※組み合わせなど、詳細は最寄りの支店または営業所にお問い合わせください

■ 外観図

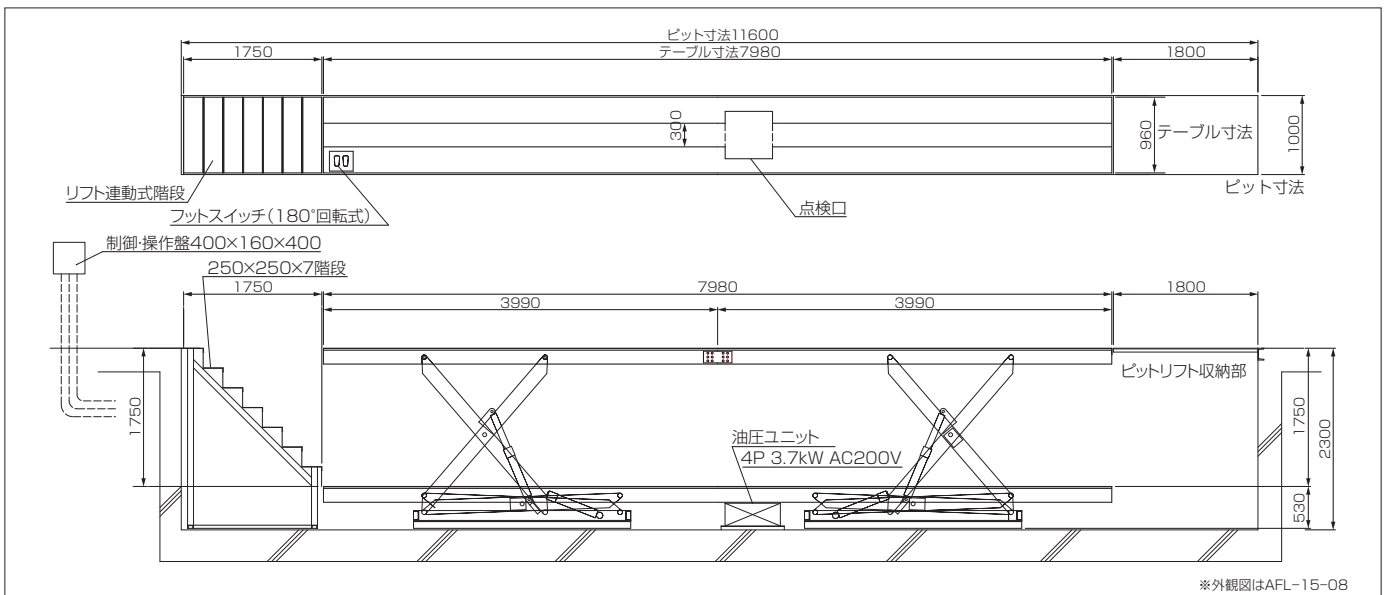

※外観図はAFL-15-08

■ 仕様

型 式	AFL-15-08	AFL-15-10	AFL-15-12
能 力 (kg)		1,500	
揚 程 (mm)		1,750	
上 昇 時 間 (s)		45	
駆 動 方 式	電動油圧		
電 源 (V/kW)	3相200/3.7		
テ ー ブ ル 面 寸 法 (mm)	W960×L7,980	W960×L9,980	W960×L11,980

※2分割タイプ、3分割タイプは特殊製作品のため、詳細は最寄りの支店または営業所にお問い合わせください

■この製品をお使いになる時は、納品時のマニュアルに記載されている **⚠危険 ⚠警告 ⚠注意** の欄を熟読の上、正しくご使用ください。

保守点検のおすすめ

ANZEN製品を長くご活用いただくため、保守点検サービス(有料)のご利用をおすすめします。お近くの支店または営業所までお問い合わせください。

ANZENカスタマーサービス

0120-01-6361 当社の製品およびサービス、その他に関するお問い合わせは左記までお気軽にどうぞ。受付時間: 月~金 (AM9:00~PM5:00)

ANZEN 〒108-0023 東京都港区芝浦4-16-25
TEL(03)5441-3412 FAX(03)5441-8848
安全自動車株式会社 ANZENホームページ <https://www.anzen.co.jp>

札幌支店 札幌市中央区南19条西8-2-21 TEL(011)511-6241(代)
釧路営業所 TEL(0154)24-0161(代)
仙台支店 仙台市宮城野区日の出町2-2-8 TEL(022)236-1211(代)
盛岡営業所 TEL(019)637-8711(代) 郡山営業所 TEL(024)942-5311(代)
関東支店 戸田市氷川町2-8-31 TEL(048)447-6881(代)
水戸営業所 TEL(029)241-0932(代) 宇都宮営業所 TEL(028)635-8821(代)
新潟営業所 TEL(025)274-7131(代) 高崎出張所 TEL(027)384-3001(代)
東京支店 東京都港区芝浦4-16-25 TEL(03)5441-3413(代)
千葉営業所 TEL(043)284-2600(代) 横浜営業所 TEL(045)391-9913(代)
名古屋支店 名古屋市中川区山王1-4-30 TEL(052)559-2471(代)
金沢営業所 TEL(076)248-0499(代) 静岡営業所 TEL(054)236-5066(代)
大阪支店 大阪市西淀川区御幣島2-1-14 TEL(06)6472-0361(代)
岡山営業所 TEL(086)434-0259(代) 広島営業所 TEL(082)832-3630(代)
高松営業所 TEL(087)843-6531(代)
福岡支店 福岡市東区多の津3-7-7 TEL(092)623-4646(代)
南九州営業所 TEL(096)370-7011(代) 沖縄営業所 TEL(098)876-3873(代)
(株)松本安全 松本市大村383-11 TEL(0263)45-2181(代)

AFL-15-08 CD:05101001
AFL-15-10 CD:05101011
AFL-15-12 CD:05101021

CAT1.3'1904_010418_3099
外観・仕様は予告なく変更することがありますので、ご了承ください。