

# ハイリフトホイールドローリー

## HIGH LIFT WHEEL DOLLY

MODEL **HL-300J**

特許取得済



**立ち姿勢のまま、安全 快適 スピーディーに  
ホイールを脱着、車検整備を効率アップ!**

多数のホイールドローリーは不要、  
1ストール2台から車検整備に対応

### 車検整備作業のスピードアップと労力負担の軽減を両立



1 地上高1040mmまで  
フォークが上昇! 平均  
作業高さまで約15秒で  
リフトアップ!

2 取り外したホイールを  
安全に降ろして、床面に  
置くことができます。  
フォークは接地する直前  
に下降停止します。

※オプションのタイヤフォーク  
ローラー装着時はパレット  
ドローリーが必要

小型車~大型トラック・バス  
まで幅広い車種に対応

能力  
300kg

適用タイヤ径  
520~1100mm

### ツインリフトをハイリフトアップしたまま、ホイールの脱着作業が可能!

■車検整備作業時のリフトアップダウン回数の比較例

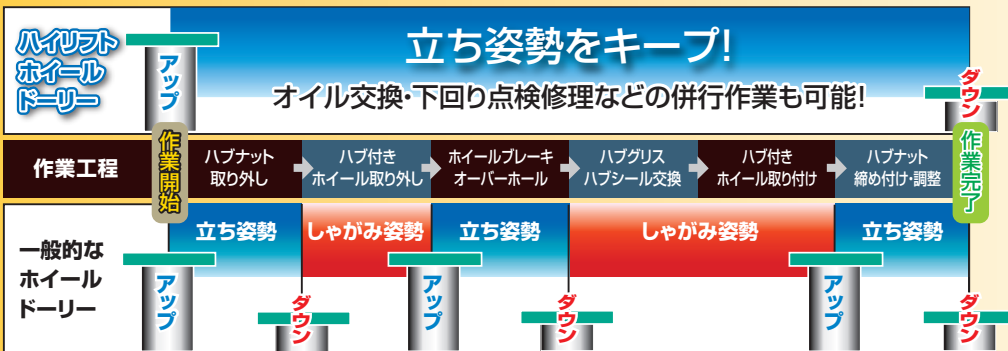

●一般的なホイールドローリーは、リフトのアップダウンを3回要するのに対し、ハイリフトホイールドローリーは1回で済むため、作業能率が大幅にアップします。

●ホイール脱着に伴うリフトダウンの影響を受けず、連続作業やオイル交換、下回り点検などの併行作業が可能です。

### 三角断面形状のフォークを採用

フォーク幅の調整や、アタッチメントの取り付けは不要。小径~大径タイヤまで幅広い車種に対応できます。



### 指先のレバータッチでスムーズな昇降操作

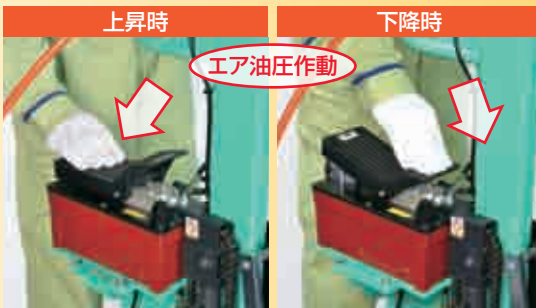

大型トラックのハブ付きダブルタイヤでも、毎秒約5cmの上昇スピードをキープ。下降スピードも自動的に抑制されており、安全性に優れています。

## 便利な機能・ツール

### 大径キャスター



φ200とφ130の大径キャスターで移動もラク。ストッパーが付いて、安定感も抜群です。

### センターハンドル付き収納トレイ



取り外したホイールボルトやハブナットの仮置場に。センターハンドルにより、片手操作でも本体の直進後退が可能。

### リヤシャフト用収納パイプ



置き場所に困るリヤシャフトをスッキリ収納!出し入れもスムーズです。(ドレンプラグ付)

### エアツール用エア供給ソケット



本体に作動用エアを接続中でも、分岐ソケットからエア供給が可能です。

## ■ オプション

| 品名    | パレットドリー(シングルタイヤ用)         | パレットドリー(ダブルタイヤ用) | タイヤフォークローラーアタッチメント | 部品洗浄カゴ        | ホイール位置識別プレート | 工具フック |
|-------|---------------------------|------------------|--------------------|---------------|--------------|-------|
| 商品コード | 03072160                  | 03072161         | 03072159           | 03072035      | 03072036     | —     |
| 商品    | <p>軽量、コンパクト、重ね置き収納が可能</p> |                  |                    | <p>ステンレス製</p> |              |       |

※写真の工具フックは一例です。その他、豊富なバリエーションがございますので最寄りの支店・営業所にお問い合わせください。

## ■ 外観図

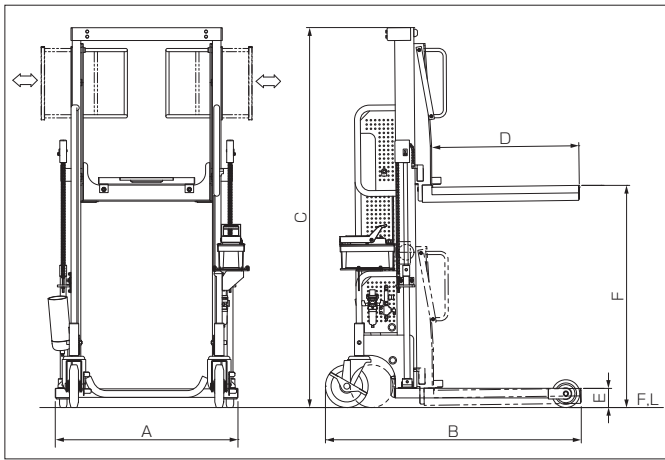

## ■ 仕様

| 図番 | 型 式            | HL-300J   |
|----|----------------|-----------|
|    | 能 力 (kg)       | 300       |
|    | 適 応 タイヤ 径 (mm) | 520~1,100 |
| A  | 全 幅 (mm)       | 855       |
| B  | 全 長 (mm)       | 1,197     |
| C  | 全 高 (mm)       | 1,778     |
| D  | フォーク長さ (mm)    | 690       |
| E  | フォーク最低位 (mm)   | 90        |
| F  | フォーク最高位 (mm)   | 1,040     |
|    | 駆 動 方 式        | エア油圧式     |
|    | 使 用 エア 圧 (MPa) | 0.6~1.4   |
|    | 本 体 重 量 (kg)   | 約149      |

■この製品をお使いになる時は、納品時のマニュアルに記載されている **⚠危険 ⚠警告 ⚠注意** の欄を熟読の上、正しくご使用ください。

### 保守点検のおすすめ

ANZEN製品を長くご活用いただくため、保守点検サービス(有料)のご利用をおすすめします。お近くの支店または営業所までお問い合わせください。

### ANZENカスタマーサービス

**0120-01-6361** 当社の製品およびサービス、その他に関するお問い合わせは左記までお気軽にどうぞ。受付時間:月~金(AM9:00~PM5:00)

**ANZEN** 〒108-0023 東京都港区芝浦4-16-25  
TEL(03)5441-3412 FAX(03)5441-8848  
安全自動車株式会社 ANZENホームページ <https://www.anzen.co.jp>

札幌支店 札幌市中央区南19条西8-2-21 TEL(011)511-6241(代)  
釧路営業所 TEL(0154)24-0161(代)  
仙台支店 仙台市宮城野区日の出町2-2-8 TEL(022)236-1211(代)  
盛岡営業所 TEL(019)637-8711(代) 郡山営業所 TEL(024)942-5311(代)  
関東支店 戸田市氷川町2-8-31 TEL(048)447-6881(代)  
水戸営業所 TEL(029)241-0932(代) 宇都宮営業所 TEL(028)635-8821(代)  
新潟営業所 TEL(025)274-7131(代) 高崎営業所 TEL(027)384-3001(代)  
東京支店 東京都港区芝浦4-16-25 TEL(03)5441-3413(代)  
千葉営業所 TEL(043)284-2600(代) 横浜営業所 TEL(045)391-9913(代)  
名古屋支店 名古屋市中区金山5-12-3 TEL(052)871-1811(代)  
金沢営業所 TEL(076)248-0499(代) 静岡営業所 TEL(054)236-5066(代)  
大阪支店 大阪市西淀川区御幣島2-1-14 TEL(06)6472-0361(代)  
岡山営業所 TEL(086)434-0259(代) 広島営業所 TEL(082)832-3630(代)  
高松営業所 TEL(087)843-6531(代)  
福岡支店 福岡市東区多の津3-7-7 TEL(092)623-4646(代)  
南九州営業所 TEL(099)246-0551(代) 沖縄営業所 TEL(098)876-3873(代)  
(株)松本安全 松本市大村383-11 TEL(0263)45-2181(代)