

# 廃液回収カート FLUID VACUUM CART

## MODEL WRE-200A

部品洗浄廃液・LLC廃液・その他水溶性廃液

### 廃液の回収・移送がこれ1台で完了!

簡単

清潔

スピーディー

- 部品洗浄機など工場内のあらゆる廃液をドラム缶へダイレクトに回収! 廃液回収・移送を効率化
- ドラム缶の昇降は、油圧シリンダーによる足踏み式の上昇ペダルと下降ハンドルでラクラク
- 強力ダイヤフラムポンプ内蔵により、大型部品洗浄機の廃液回収も短時間でいきます

#### 作業フロー

設置

廃液回収カートとドラム缶の位置を合わせ、チャックレバーを押し下げてドラム缶を設置

回収

回収ホースで廃液を吸入し直接ドラム缶へ回収

移送

ドラム缶を産業廃棄物置場までスムーズ移送



※ドラム缶は付属しておりません

#### 下降ハンドル

ハンドルを緩めると油圧で下降。緩め具合で速度調整が可能

#### 上昇ペダル

足踏み式でラクラク操作

#### ウレタンキャスター

耐油性に優れ移動がスムーズ

#### チャックレバー

#### フロートゲージ

廃液のオーバーフローを防止

#### 吐出ホース

#### チャック

ドラム缶の設置は、チャックをドラム缶のフチに合わせてチャックレバーを押し下げるだけ

#### 部品保管用トレイ

#### 回収ホース

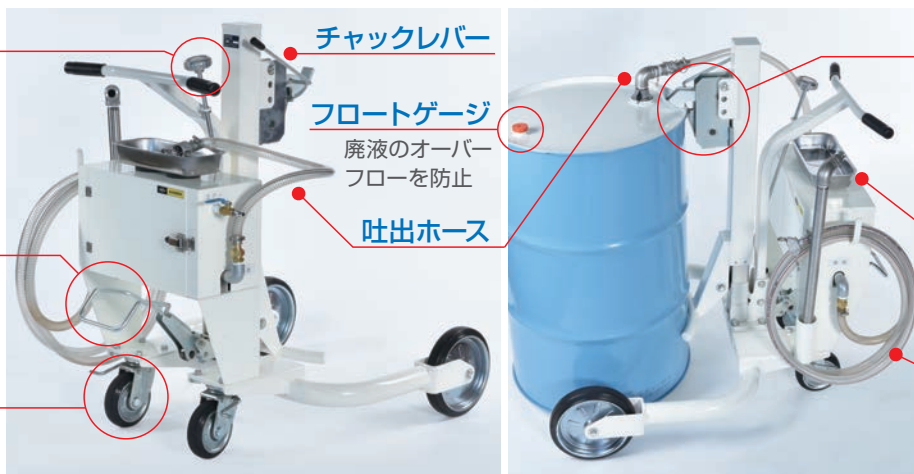

■ 作業イメージ

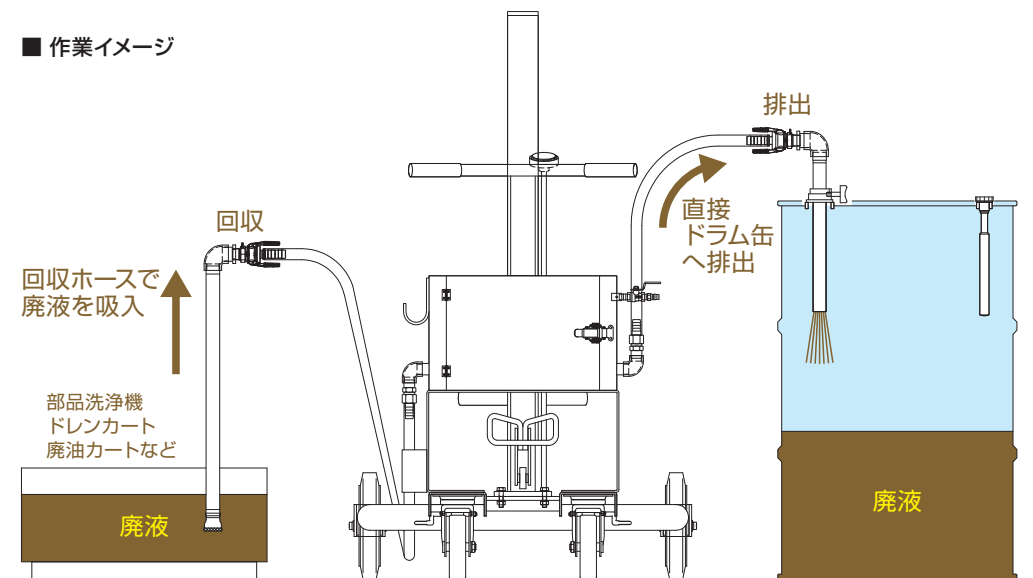

■ 外観図

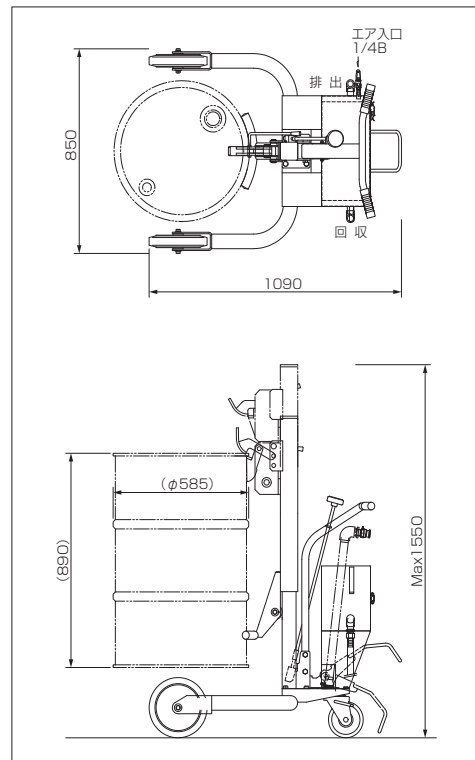

■ 仕様

型 式		WRE-200A	
耐 荷 重	(kg)	300	
最 大 吐 出 量	(L/min)	70	
使 用 エ ア 圧	(MPa)	0.5	
ホ ー ス 径	回 収 (m)	3/4" × 3	
	吐 出 (m)	3/4" × 1	
本 体 寸 法	(mm)	W850×D1,090×H1,550	
本 体 重 量	(kg)	64	

■この製品をお使いになる時は、納品時のマニュアルに記載されている **▲危険 ▲警告 ▲注意**の欄を熟読の上、正しくご使用ください。

保守点検のおすすめ

ANZEN製品を長くご活用いただくため、保守点検サービス (有料) のご利用をおすすめします。お近くの支店または営業所までお問い合わせください。

ANZENカスタマーサービス

**0120-01-6361** 当社の製品およびサービス、その他に関するお問い合わせは左記までお気軽にどうぞ。受付時間：月～金 (AM9:00～PM5:00)

**ANZEN** 〒108-0023 東京都港区芝浦4-16-25  
TEL(03)5441-3412 FAX(03)5441-8848  
安全自動車株式会社 ANZENホームページ <http://www.anzen.co.jp>

札幌支店	札幌市中央区南19条西8-2-21	TEL(011)511-6241(代)
釧路営業所	TEL(0154)24-0161(代)	
仙台支店	仙台市宮城野区日の出町2-2-8	TEL(022)236-1211(代)
盛岡営業所	TEL(019)637-8711(代)	郡山営業所 TEL(024)942-5311(代)
関東支店	戸田市氷川町2-8-31	TEL(048)447-6881(代)
水戸営業所	TEL(029)241-0932(代)	宇都宮営業所 TEL(028)635-8821(代)
新潟営業所	TEL(025)274-7131(代)	高崎出張所 TEL(027)384-3001(代)
東京支店	東京都港区芝浦4-16-25	TEL(03)5441-3413(代)
千葉営業所	TEL(043)284-2600(代)	横浜営業所 TEL(045)391-9913(代)
名古屋支店	名古屋市中川区山王1-4-30	TEL(052)559-2471(代)
金沢営業所	TEL(076)248-0499(代)	静岡営業所 TEL(054)236-5066(代)
大阪支店	大阪市西淀川区御幣島2-1-14	TEL(06)6472-0361(代)
岡山営業所	TEL(086)434-0259(代)	広島営業所 TEL(082)832-3630(代)
高松営業所	TEL(087)843-6531(代)	
福岡支店	福岡市東区多の津3-7-7	TEL(092)623-4646(代)
南九州営業所	TEL(096)370-7011(代)	沖縄営業所 TEL(098)876-3873(代)
(株)松本安全	松本市大村383-11	TEL(0263)45-2181(代)